

Portata di serraggio regolabile
Sollevamento e Flangiatura
2 bracci intercambiabili di forma diversa
Accessori comuni alla gamma

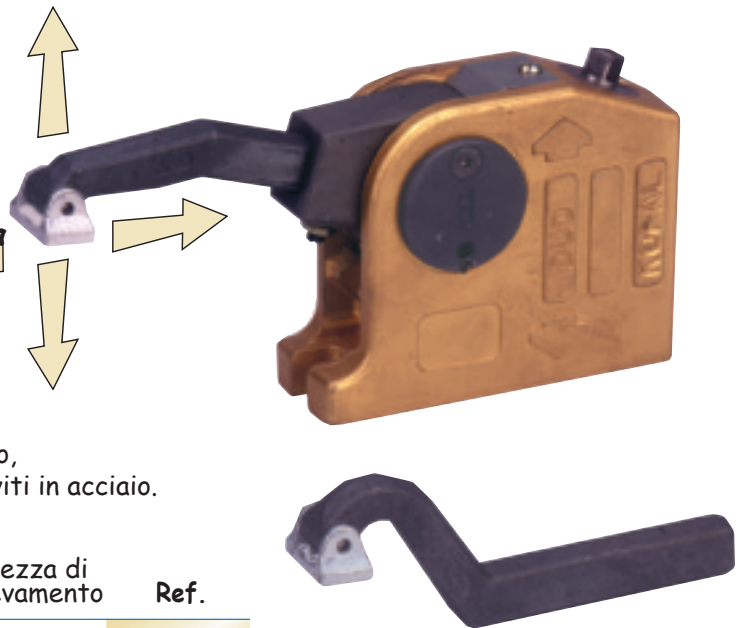

Flangia

Con 2 bracci, 1 chiave di manovra e 1 vite di fissaggio, attacco di serraggio e carter in alluminio, camma e viti in acciaio.

Duo	Potenza di serraggio	Portata di flangiatura	Altezza di serraggio	Altezza di sollevamento	Ref.
	11000 N.	46 a 91	0 a 129	4 a 142 mm	21-020

Blocco di **sollevamento in alluminio 74 mm** 06-050

Coated Chiave di manovra, height 58 mm (standard) 06-160

Utilizzazione:
Tavoli a scanalature
a T Tavoli modulari

- 1 Far scivolare il tassello e la vite nella scanalatura
- 2 Posizionare e stringere la flangia sul tavolo con la chiave di serraggio fornita
- 3 Bloccare il pezzo con la stessa chiave
- 4 Lavorare

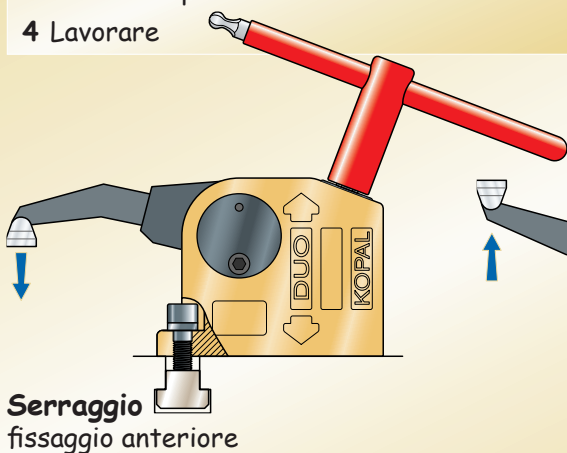

Con il pezzo allentato il Duo resta fisso in posizione nella scanalatura

Fissaggio su tavolo a scanalature con una vite speciale M10

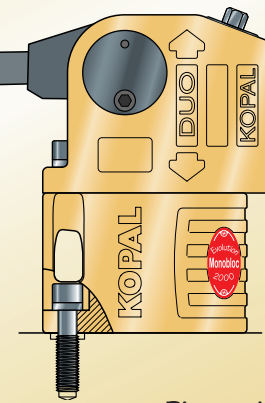

Fissaggio su tavolo modulare con una vite speciale: M10 - M 12 - M 14 - M 16

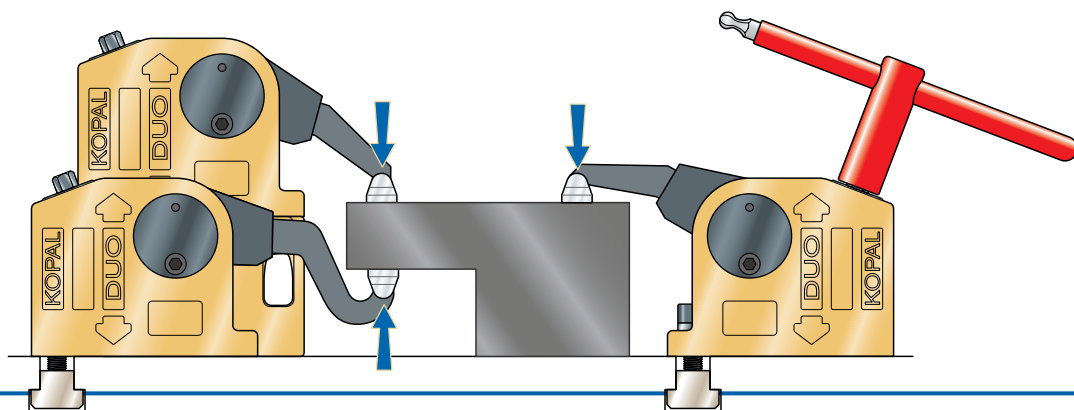

Fissaggio

Ref.

M 10 Viti di fissaggio per scanalature

M 10 x 35	12 e 14 mm	06-080
M 10 x 40	16 e 18 mm	06-085
M 10 x 45	20 e 22 mm	06-090

M 10 Viti di fissaggio per maschiature

M 12 x 40	M 12	06-065
M 14 x 45	M 14	06-070
M 16 x 45	M 16	06-075

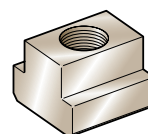
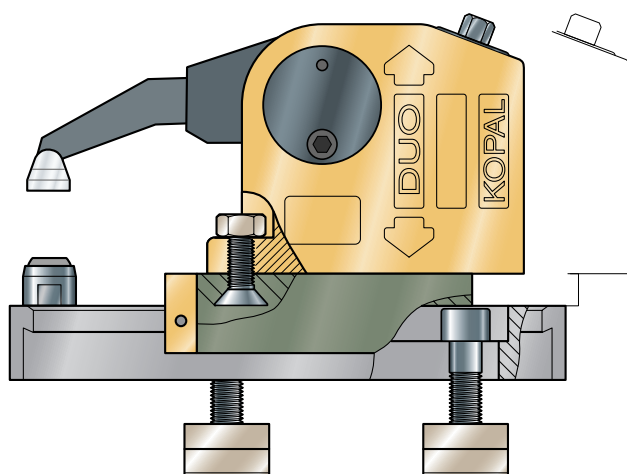
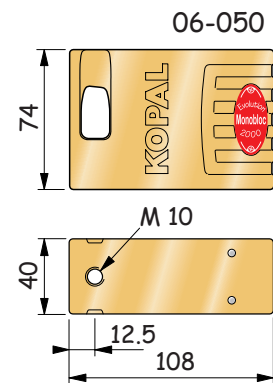
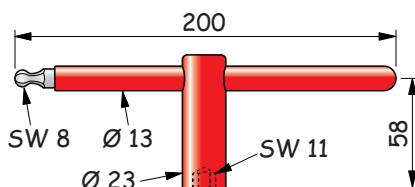
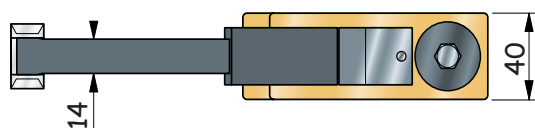
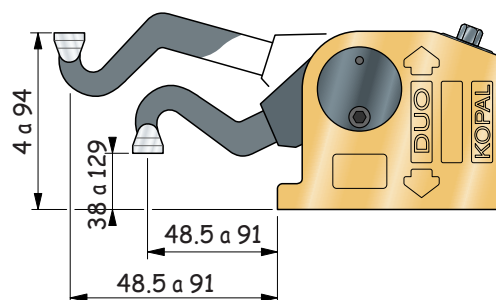
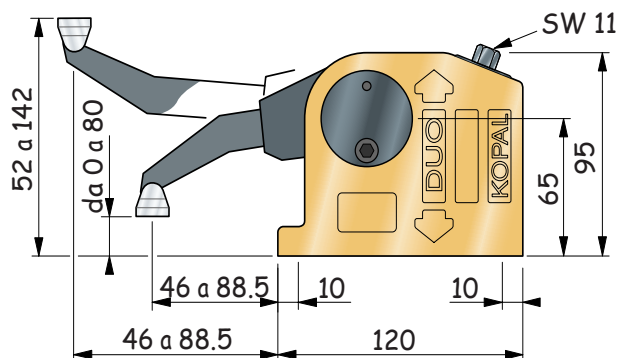

M 10 Tasselli Scanalatura Ref.

12 mm	90-100
14 mm	90-105
16 mm	90-110
18 mm	90-115
20 mm	90-120
22 mm	90-125
24 mm	90-130
28 mm	90-135

Elemento scorrevole

Permette di far rientrare rapidamente la flangia (09-456).

Accessori

Ref.

Elemento scorrevole	09-456
Set di 4 attacchi multiformi in alluminio	06-150

Accessori disponibili a pagina 53

